



## 电气特征

符号	参数	典型	最大	单位	测试条件	注
$V_F$	正向电压	1.5 1.9	1.8 3	V	$I_F = 2\text{ A}$ , $T_J = 25^\circ\text{C}$ $I_F = 2\text{ A}$ , $T_J = 175^\circ\text{C}$	
$I_R$	反向电流	10 40	50 150	$\mu\text{A}$	$V_R = 1200\text{ V}$ , $T_J = 25^\circ\text{C}$ $V_R = 1200\text{ V}$ , $T_J = 175^\circ\text{C}$	
$Q_C$	总电容电荷	15		nC	$V_R = 1200\text{ V}$ , $I_F = 2\text{ A}$ $di/dt = 200\text{ A}/\mu\text{s}$ $T_J = 25^\circ\text{C}$	
C	总电容	167 11 8		pF	$V_R = 0\text{ V}$ , $T_J = 25^\circ\text{C}$ , $f = 1\text{ MHz}$ $V_R = 400\text{ V}$ , $T_J = 25^\circ\text{C}$ , $f = 1\text{ MHz}$ $V_R = 800\text{ V}$ , $T_J = 25^\circ\text{C}$ , $f = 1\text{ MHz}$	

注:

1. 这是一款主载子二极管, 因此没有反向恢复电荷。

## 热特征

符号	参数	典型	单位
$R_{\theta JC}$	TO-252 封装热阻, 结到外壳	2.9	$^\circ\text{C}/\text{W}$

## 典型性能



图 1.正向特征



图 2.反向特征

典型性能

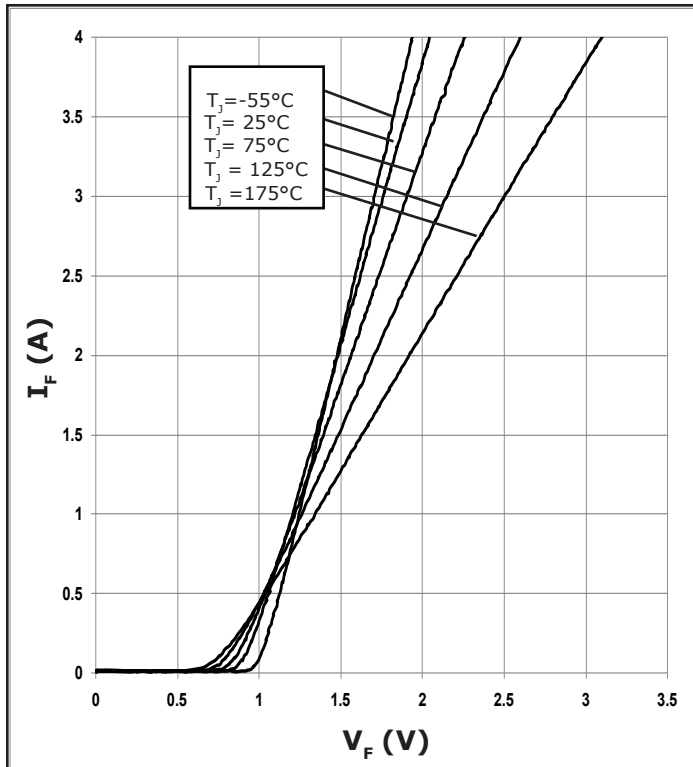

图 3. 电流降额

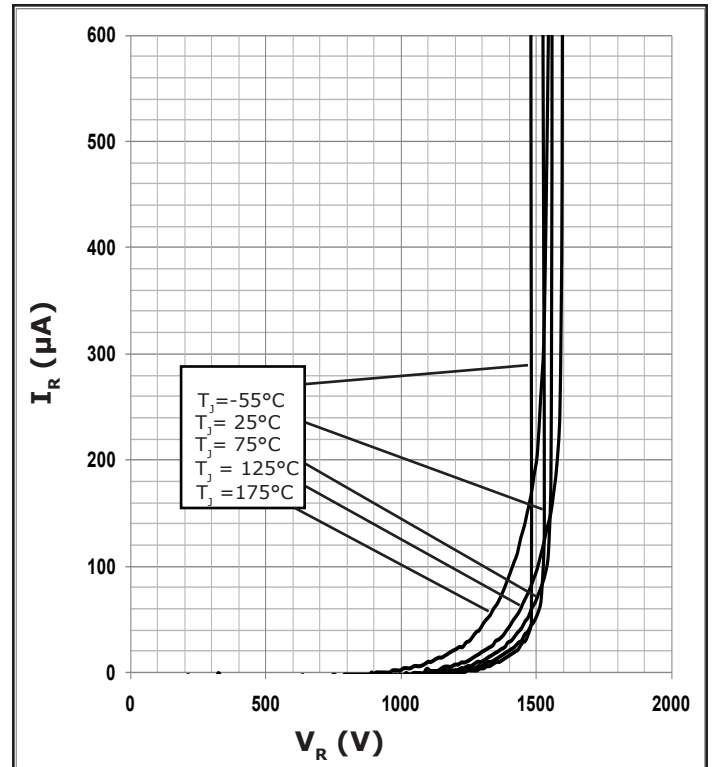

图 4. 功率降额

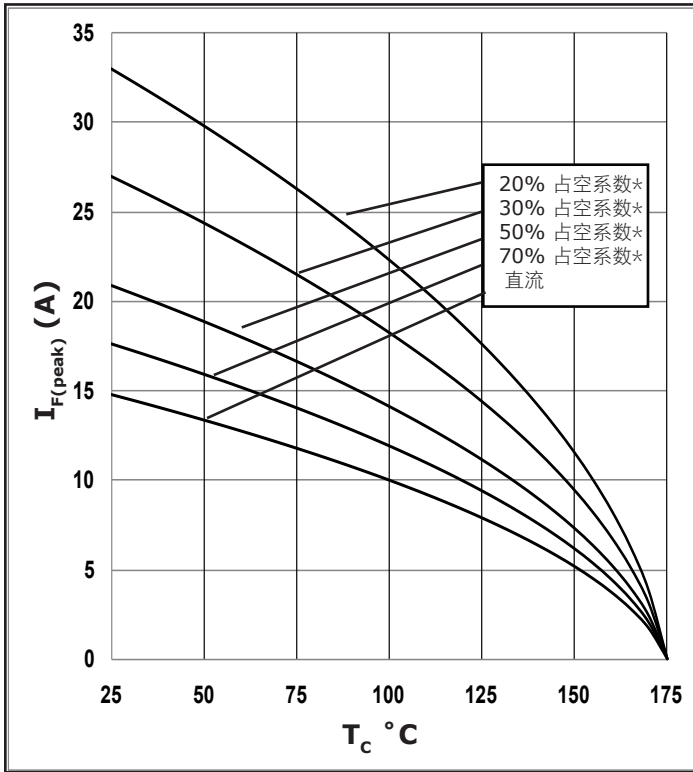

图 5. 恢复电荷与反向电压的关系

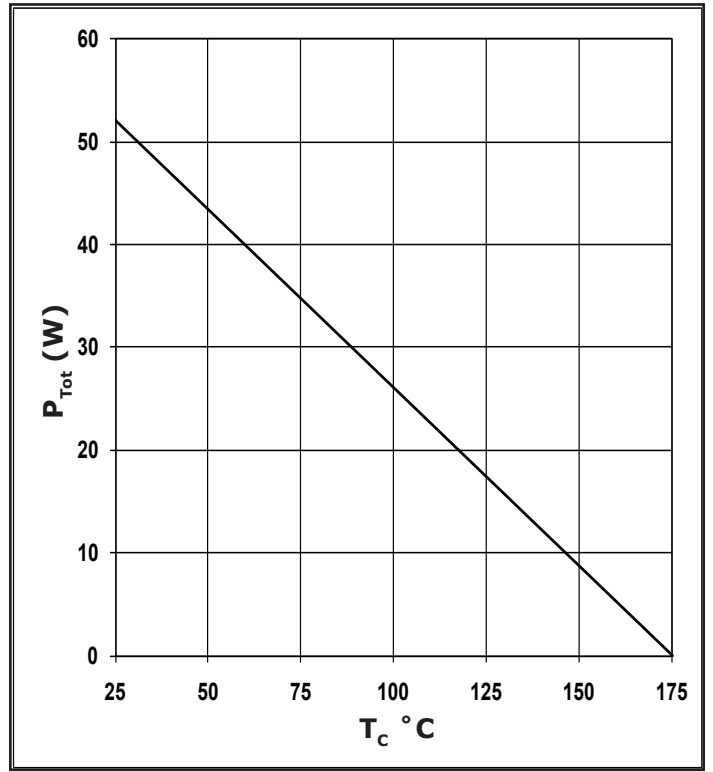

图 6. 电容与反向电压

典型性能

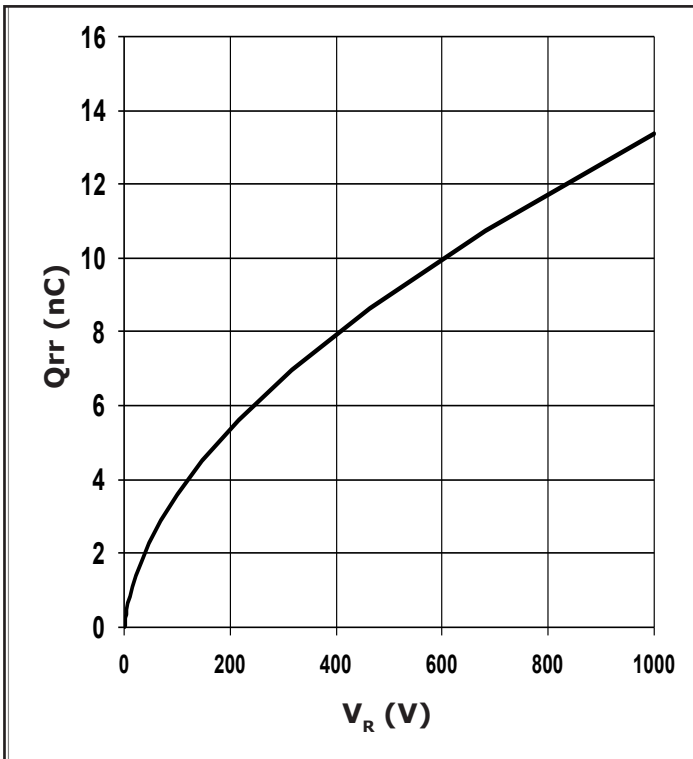

图 7.瞬态热阻抗

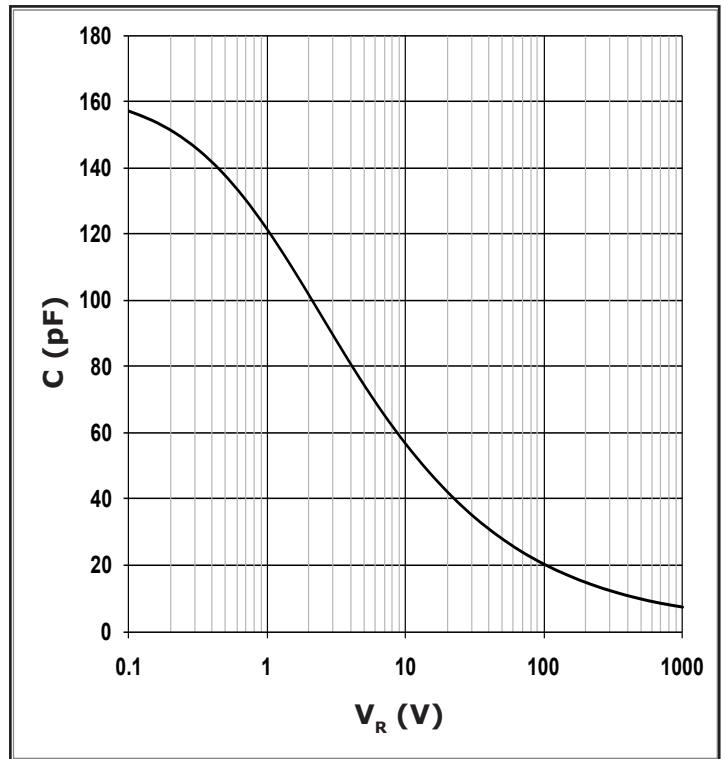
二极管型号

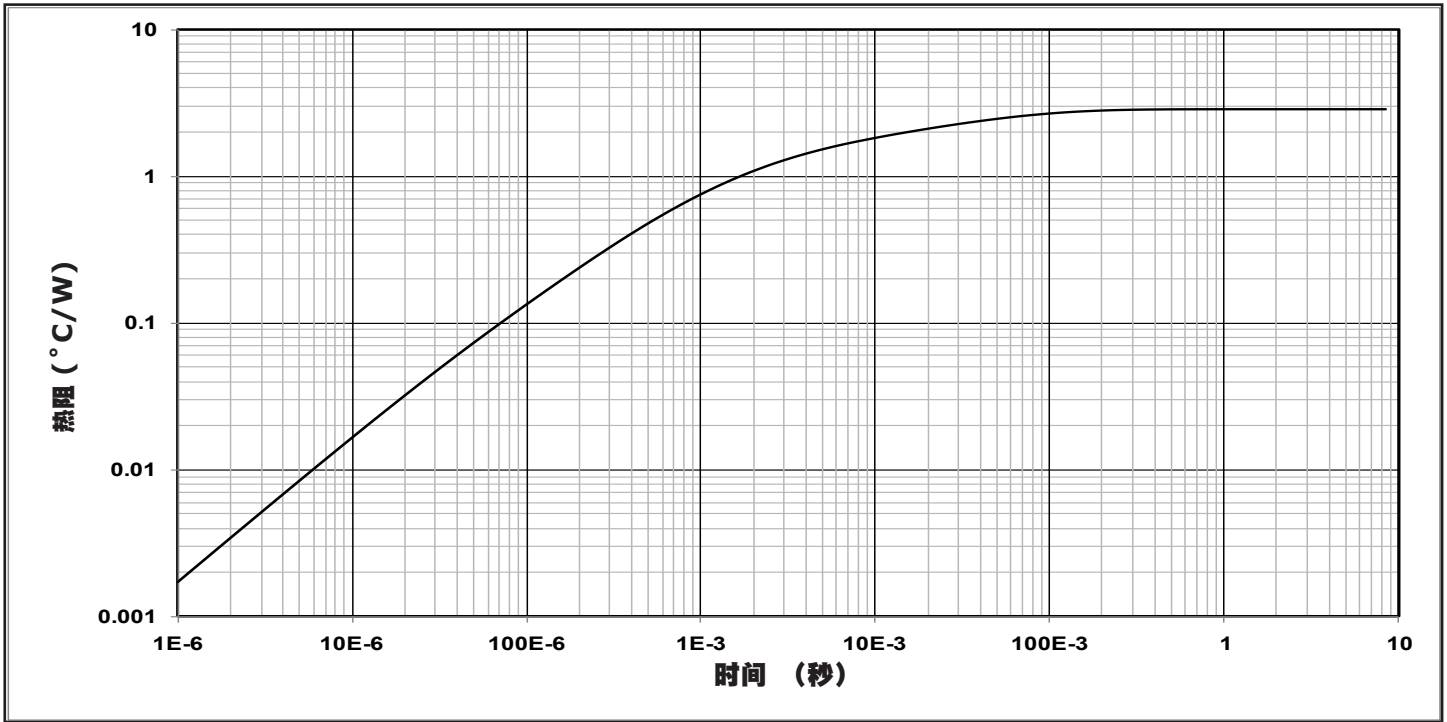
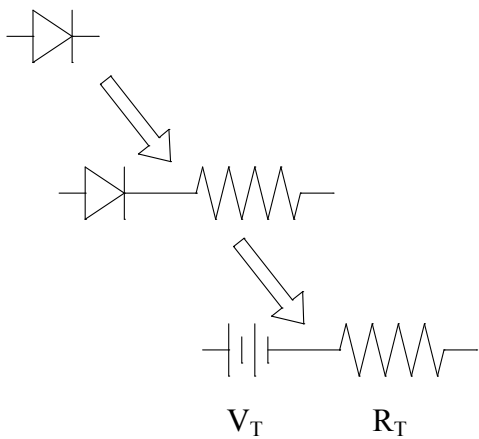

$$V_{fT} = V_T + I_f * R_T$$

$$V_T = 0.99 + (T_j * -1.70 * 10^{-3})$$

$$R_T = 0.15 + (T_j * 2.40 * 10^{-4})$$

注:  $T_j$  = 二极管结温, 单位摄氏度

## 建议的焊盘布局

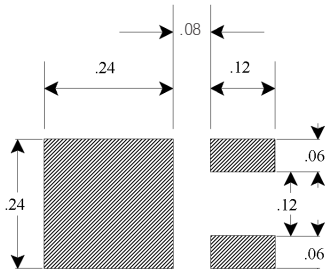

TO-252-2

部件号	封装	标记
C4D02120E	TO-252-2	C4D02120

## 封装尺寸

封装 TO-252-2

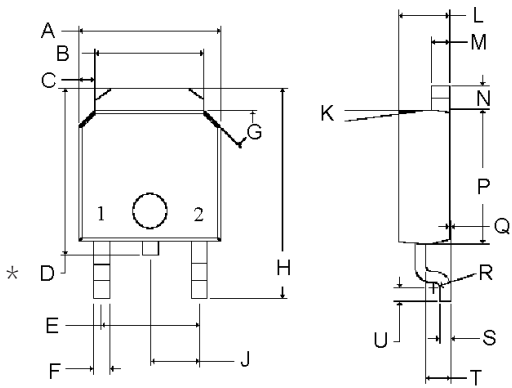

位置	英寸		毫米	
	最小	最大	最小	最大
A	.250	.289	6.350	7.341
B	.197	.215	5.004	5.461
C	.027	.050	.686	1.270
D*	.270	.322	6.858	8.179
E	.178	.182	4.521	4.623
F	.025	.045	.635	1.143
G	44°	46°	44°	46°
H	.380	.410	9.652	10.414
J	.090 典型		2.286 典型	
K	6°	8°	6°	8°
L	.086	.094	2.184	2.388
M	.018	.034	.457	.864
N	.035	.050	.889	1.270
P	.231	.246	5.867	6.248
Q	0.00	.005	0.00	.127
R	R0.010 典型		R0.254 典型	
S	.017	.023	.432	.584
T	.038	.045	.965	1.143
U	.021	.029	.533	.737

注：  
\* 接片 "D" 可能不存在

本产品中对环境有害物质、持久性生物毒性物质 (PBT)、持久性有机污染物 (POP) 或其它受限制原料的含量低于此类物质所允许的最大浓度值 (也称为阈值), 或者依照欧盟关于在电气和电子设备中限制使用某些有害物质的 2002/95/EC 号指令 (RoHS) 用于可豁免的应用场合 (修订截至 2006 年 4 月 21 日)。

本产品并未针对以下应用进行设计或测试, 也不用于以下应用: 植入人体的应用; 产品失效可能导致死亡、人员受伤或财产损失的应用, 包括但不限于用于以下操作中的装置: 核设施、生命维持机器、心脏除颤器或类似的急救设备、飞行器导航、通信或控制系统、空中交通控制系统、武器系统。

版权所有 ©2012 Cree, Inc. 保留所有权利。本文档中的信息若有更改, 恕不另行通知。Cree 和 Cree 徽标是 Cree, Inc. 的注册商标, Z-Rec 是 Cree, Inc. 的商标。

华刚国际贸易有限公司  
香港沙田香港科学园  
科技大道东 2 号  
光电子中心 3 楼 301室  
电话: +852 2424 8228  
传真: +852 2422 2737  
电邮: CreeSalesAsia@cree.com